

SECCIONAMIENTO

VÁLVULAS

DN 40 a 1200



04/07/2022

RSEVP29WAF500

Válvula de mariposa concéntrica sin bridas tipo WAFER Serie S20 DN40-1200



Generalidades

Las válvulas de mariposa concéntricas sin bridas de tipo WAFER se han diseñado, de manera general, para aquellas situaciones donde existan limitaciones dimensionales.

El diseño de las válvulas, con bulones por ambos lados, permite realizar el desmontaje de un lado de la instalación manteniendo el otro bajo presión y en pleno funcionamiento. Ofrecen grandes facilidades a los montajes que requieren aislamientos temporales de las líneas, como bombeos, depósitos, instalaciones navales, etc.

Campo de empleo

Los distintos materiales, revestimientos y elastómeros disponibles permiten proponer soluciones a diversas situaciones, tanto en el transporte de agua potable como de otros fluidos como agua bruta, agua de mar, fluidos gaseosos como el aire, etc.

Estas válvulas aportan una solución eficaz y fiable en condiciones difíciles de trabajo como estaciones de bombeo, tratamiento de agua, desalinización, riego, calefacción, climatización, vaciado, etc.

Gama

Válvula de mariposa concéntrica de bridas DN40 hasta DN1200.

- **Cuerpo:** cuerpo de bridas de fundición dúctil EN GJS-400-15 + empolvado epoxi 150 µm azul RAL 5005

- **Presión de funcionamiento admisible máxima**

- DN40 – DN1200: PFA 16 bar
- DN30-300: PFA 25 bar (consultar para otros DN)

- **Dimensiones de las bridas** PN10 y 16 bar (contactar para PN25 bar)

- **Mariposa :**

SECCIONAMIENTO

VÁLVULAS

DN 40 a 1200



04/07/2022

RSEVP29WAF500

- Fundición dúctil EN GJS-400-15 con revestimiento epoxi negro 150 μ m con ACS
- Acero inoxidable CF8M
- Consultar para otros materiales

- **Junta de estanquidad:** EPDM con ACS. Posible con EPDM en conformidad con la norma DVGW

- Manipulación :

- Manual por palanca tipo MN: DN40-150 mm
- Manual por palanca tipo MR : DN200-350 mm
- Manual con reductor y volante: DN40-1200 mm
- Motorizada:

- Eléctrico: Auma, Bernard, ...

- Neumático, ...

Dada la amplia oferta de materiales, revestimientos y accionamientos disponibles, quedamos a su disposición para encontrar una solución adaptada a sus necesidades.

Referencias

Codificación

- Posición 6 (mariposa) : A = Acero inoxidable CF8M, B = Fundición dúctil + epoxi negro 150 μ m
- Posición 7 (accionamiento) : L = palanca MN, B = reductor con volante, M = motorizada, A = eje desnudo
- Posición 10 (manguito) : E=EPDM ACS, W=EPDM DVGW, V=EPDM vulcanizado, T=EPDM HT, N=Nitrilo, F=Viton

C = distancia entre bridas

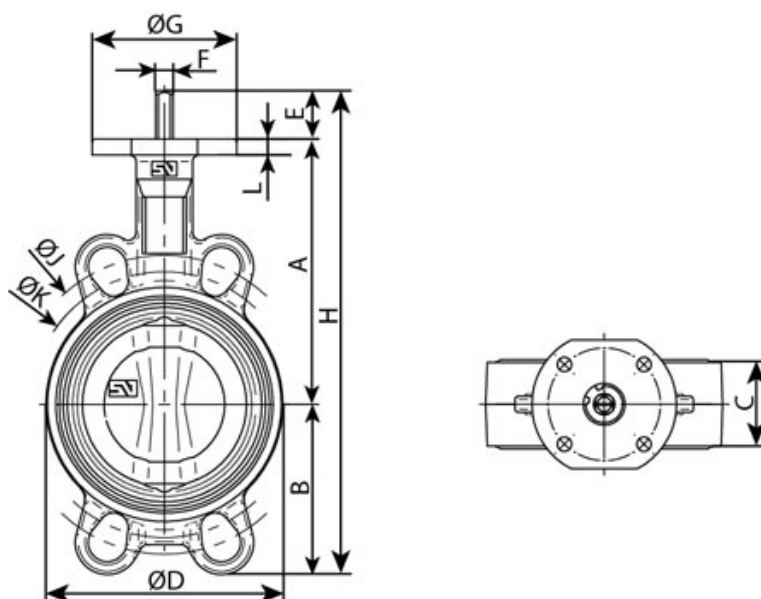

Válvula de mariposa TIPO WAFER - Mariposa FD + epoxi negro

SECCIONAMIENTO
VÁLVULAS
DN 40 a 1200



04/07/2022

RSEVP29WAF500

DN	DN	Peso	Versión	Referencias PN10	Referencias PN16
mm	pulgadas	kg			
40	1 1/2"	2.1	Palanca tipo MN	VWA40FLCWE	VWA40FLCWE
40	1 1/2"	2.9	Reductor	VWA40FBCWE	VWA40FBCWE
50	2"	2.9	Palanca tipo MN	VWA50FLCWE	VWA50FLCWE
50	2"	3.7	Reductor	VWA50FBCWE	VWA50FBCWE
65	2 1/2"	3.0	Palanca tipo MN	VWA65FLCWE	VWA65FLCWE
65	2 1/2"	3.8	Reductor	VWA65FBCWE	VWA65FBCWE
80	3"	3.6	Palanca tipo MN	VWA80FLCWE	VWA80FLCWE
80	3"	4.3	Reductor	VWA80FBCWE	VWA80FBCWE
100	4"	4.4	Palanca tipo MN	VWB10FLCWE	VWB10FLCWE
100	4"	5.2	Reductor	VWB10FBCWE	VWB10FBCWE
125	5"	6.6	Palanca tipo MN	VWB12FLCWE	VWB12FLCWE
125	5"	7.5	Reductor	VWB12FBCWE	VWB12FBCWE
150	6"	7.6	Palanca tipo MN	VWB15FLCWE	VWB15FLCWE
150	6"	8.7	Reductor	VWB15FBCWE	VWB15FBCWE
200	8"	11.6	Palanca tipo MN	VWB20FLBWE	VWB20FLAWE
200	8"	13.6	Reductor	VWB20FBBWE	VWB20FBAWE
250	10"	22.2	Palanca tipo MR	VWB25FLBWE	VWB25FLAWE
250	10"	24.0	Reductor	VWB25FBBWE	VWB25FBAWE
300	12"	33.0	Reductor	VWB30FBBWE	VWB30FBAWE
300	12"	31.2	Palanca tipo MR	VWB30FLBWE	VWB30FLAWE
350	14"	39.0	Reductor	VWB35FBBWE	VWB35FBAWE
400	16"	64.6	Reductor	VWB40FBBWE	VWB40FBAWE
450	18"	99.2	Reductor	VWB45FBBWE	VWB45FBAWE
500	20"	132.0	Reductor	VWB50FBBWE	VWB50FBAWE
600	24"	205.0	Reductor	VWB60FBBWE	VWB60FBAWE
700	28"	331.8	Reductor	VWB70FBBWE	VWB70FBAWE
800	32"	423.6	Reductor	VWB80FBBWE	VWB80FBAWE
900	36"	557.0	Reductor	VWB90FBBWE	VWB90FBAWE
1000	40"	659.0	Reductor	VWC10FBBWE	VWC10FBAWE
1100	44"	786.0	Reductor	VWC11FBBWE	consultarnos
1200	48"	1257.6	Reductor	VWC12FBBWE	VWC12FBAWE

Válvula de mariposa TIPO WAFER - Mariposa acero inox CF8M

DN	DN	Peso	Versión	Referencias PN10	Referencias PN16
mm	pulgadas	kg			
40	1 1/2"	2.1	Palanca tipo MN	VWA40ALCWE	VWA40ALCWE
40	1 1/2"	2.9	Reductor	consultarnos	VWA40ABCWE
50	2"	2.9	Palanca tipo MN	VWA50ALCWE	VWA50ALCWE
50	2"	3.7	Reductor	VWA50ABCWE	VWA50ABCWE

SECCIONAMIENTO
VÁLVULAS
DN 40 a 1200



04/07/2022

RSEVP29WAF500

DN	DN	Peso	Versión	Referencias PN10	Referencias PN16
mm	pulgadas	kg			
65	2 1/2"	3.0	Palanca tipo MN	VWA65ALCWE	VWA65ALCWE
65	2 1/2"	3.8	Reductor	VWA65ABCWE	VWA65ABCWE
80	3"	3.6	Palanca tipo MN	VWA80ALCWE	VWA80ALCWE
80	3"	4.3	Reductor	VWA80ABCWE	VWA80ABCWE
100	4"	4.4	Palanca tipo MN	VWB10ALCWE	VWB10ALCWE
100	4"	5.2	Reductor	VWB10ABCWE	VWB10ABCWE
125	5"	6.6	Palanca tipo MN	VWB12ALCWE	VWB12ALCWE
125	5"	7.5	Reductor	VWB12ABCWE	VWB12ABCWE
150	6"	7.6	Palanca tipo MN	VWB15ALCWE	VWB15ALCWE
150	6"	8.7	Reductor	VWB15ABCWE	VWB15ABCWE
200	8"	11.6	Palanca tipo MN	consultarnos	VWB20ALAWE
200	8"	13.6	Reductor	VWB20ABBWE	VWB20ABAWE
250	10"	22.2	Palanca tipo MN	VWB25AUBWE	VWB25ALAWE
250	10"	24.0	Reductor	VWB25ABBWE	VWB25ABAWE
300	12"	31.2	Palanca tipo MN	consultarnos	VWB30ALAWE
300	12"	33.0	Reductor	VWB30ABBWE	VWB30ABAWE
350	14"	39.0	Reductor	VWB35ABBWE	VWB35ABAWE
400	16"	64.6	Reductor	VWB40ABBWE	VWB40ABAWE
450	18"	99.2	Reductor	consultarnos	VWB45ABAWE
500	20"	132.0	Reductor	VWB50ABBWE	VWB50ABAWE
600	24"	205.0	Reductor	VWB60ABBWE	VWB60ABAWE
700	28"	331.8	Reductor	VWB70ABBWE	VWB70ABAWE
800	32"	423.6	Reductor	consultarnos	consultarnos
900	36"	557.0	Reductor	consultarnos	consultarnos
1000	40"	659.0	Reductor	consultarnos	consultarnos
1100	44"	786.0	Reductor	consultarnos	consultarnos
1200	48"	1257.6	Reductor	consultarnos	consultarnos

Válvula de mariposa TIPO WAFER - Mariposa FD + epoxi negro con actuador eléctrico AUMA

DN	DN	Accesorios	Peso PN16	Referencias PN16
mm	pulgadas		kg	
200	8"	Actuador eléctrico AUMA	29.0	VWB20FEAWE
250	10"	Actuador eléctrico AUMA	45.0	VWB25FEAWE
300	12"	Actuador eléctrico AUMA	54.0	VWB30FEAWE
350	14"	Actuador eléctrico AUMA	64.0	VWB35FEAWE
400	16"	Actuador eléctrico AUMA	84.0	VWB40FEAWE
450	18"	Actuador eléctrico AUMA	142.0	VWB45FEAWE
500	20"	Actuador eléctrico AUMA	175.0	VWB50FEAWE
600	24"	Actuador eléctrico AUMA	231.6	VWB60FEAWE

SECCIONAMIENTO
VÁLVULAS
DN 40 a 1200



04/07/2022

RSEVP29WAF500

Válvula de mariposa TIPO WAFER - Mariposa acero inox CF8M con actuador eléctrico AUMA

DN	DN	Accesorios	Peso PN16	Referencias PN16
mm	pulgadas		kg	
200	8"	Actuador eléctrico AUMA	29.0	VWB20AEawe
250	10"	Actuador eléctrico AUMA	45.0	VWB25AEawe
300	12"	Actuador eléctrico AUMA	54.0	VWB30AEawe
350	14"	Actuador eléctrico AUMA	64.0	VWB35AEawe
400	16"	Actuador eléctrico AUMA	84.0	VWB40AEawe
450	18"	Actuador eléctrico AUMA	142.0	VWB45AEawe
500	20"	Actuador eléctrico AUMA	175.0	VWB50AEawe
600	24"	Actuador eléctrico AUMA	231.6	VWB60AEawe

Dimensiones y pesos

DN	DN	A	B	C	D	E	F	G	H	J	K	L	Peso
mm	pulgadas	mm	mm	mm	mm	mm	mm	mm	mm	mm	mm	mm	kg
40	1 ½"	110	56	33	76	30	11	90	196	110	95	10	1.7
50	2"	120	61.5	43	100	30	11	90	211.5	123	120.6	10	2.4
65	2 ½"	135	69	46	108	30	11	90	234	145	127	10	2.6
80	3"	141	94	46	124	30	11	90	265	160	145	10	3.1
100	4"	165	106	52	147	30	11	90	301	185.5	165	10	4.0
125	5"	180	126.5	56	180	33	14	90	339.5	225	206	12	6.1
150	6"	193	133	56	206	33	14	90	359	241.3	229	12	7.3
200	8"	225	170	60	257	33	17	90	428	305	280	12	11.0
250	10"	282.5	210	68	324	23	22	130	515.5	362	335	14	20.5
300	12"	308	240	78	376	23	22	130	571	431.8	394	14	29.5
350	14"	338.5	263	78	430	31	22	160	632.5	476.3	445	15	35.4
400	16"	380	308	102	485	31	27	160	719	540	510	18	55.7
450	18"	380.5	340	114	536	38	36	190	758.5			20	80.8
500	20"	432.5	380	127	593	38	36	210	850.5			20	113.6
600	24"	494	440	154	690	80	60	210	1014			24	170.6
700	28"	590	490	165	830	106	65	300	1186			30	252.0
800	32"	630	565	190	902	106	80	300	1301			28	347.0
900	36"	695	610	203	1010	110	80	350	1415			32	457.0
1000	40"	770	675	216	1116	110	80	350	1555			32	580.0
1100	44"	815	733	216	1215	110	80	350	1658			32	701.0
1200	48"	875	818	254	1334	110	100	350	1803			40	959.0



Aviso

Ninguna junta a brida tiene que ser instalada sobre esta válvula. Las válvulas de mariposa concéntrica no tienen que instaladas con adaptadores grande tolerancia (tipo Ultraquick).

Valores añadidos

A) Prensa

Asegura el alineamiento del eje, reduciendo el par de maniobra. La junta guardapolvo da seguridad extra evitando la entrada de contaminación exterior.

B) Diseño del cuerpo

El diseño de la parte superior alargada facilita el montaje/ desmontaje de los accesorios, incluso si la válvula está montada entre bridas.

C) Mariposa esférica

La superficie de contacto de la mariposa con el manguito es totalmente esférica, lo que proporciona una maniobrabilidad suave y una reducción importante del par de maniobra. También, mejora la estanqueidad de la válvula y disminuye la fricción, especialmente en la zona de los ejes, lo que triplica la vida útil del asiento.

D) Intercambiabilidad

Todos los componentes de la válvula son desmontables e intercambiables con válvulas de mariposa a bridas.

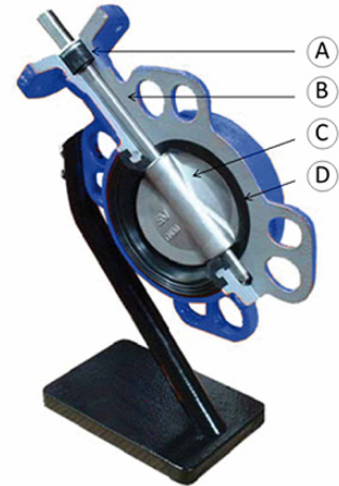

SECCIONAMIENTO VÁLVULAS DN 40 a 1200		04/07/2022
		RSEVP29WAF500

Conformidad con las normas

Empresa: fabricante y diseño con Sistema de Gestión de Calidad ISO 9001 emitido por AENOR n° ES 0780 / 1997.

Producto : Conforme a las normas EN1074-1 y 2 y DVGW (hasta DN700). En proceso para el resto de la gama.

Dimensiones:

NF EN 593: Válvulas metálicas de mariposa

NF EN 558-1: Dimensiones entre bridas serie 20

EN ISO 5752: Válvulas metálicas para redes de tubos de bridas. Tabla 5 serie corta

API 609: Válvulas de mariposa Brida- Brida, Lug y Wafer

NF EN 1092-2: Bridas de conexión de fundición

Material: NF EN 1503-3 : Válvulas. Materiales para cuerpo y tapas de fundición

Maniobra:

EN ISO 5210: actuador multi-vueltas

EN ISO 5211: actuador de fracción de vuelta

Montaje entre bridas:

ISO PN10, DIN 2632 PN10, EN-1092 PN10, NFE 29222 PN10

Identificación: EN ISO 5209: Marcado

Ensayos:

EN ISO 5208 : Presión de prueba (Ratio A – Ninguna fuga admisible)

EN 12 266-1 : Estanqueidad: ensayos bajo presión (Ratio A- Ninguna fuga)

Alimentaridad: ACS para todas las válvulas desde DN32 hasta DN900 en conformidad con la orden de 29 de mayo de 1997 modificada por la circular del Ministerio de Salud Francés DGS/SD7 A 2002 n° 571 de 25 de noviembre 2002.

Conforme al reglamento de la DVGW alemán n° 6201CM0237

Trazabilidad

El sistema de trazabilidad de la válvula de mariposa permite, tras la salida de la fábrica hasta el final de su vida útil, conocer toda la información relativa al producto: origen y calidad de los revestimientos y materiales, fabricación, resultados de las inspecciones y test hidráulicos, etc.

Desde el momento en que se introduce el pedido en el sistema informático, comienza el programa de fabricación. Automáticamente, se atribuye un número de fabricación a cada válvula. La hoja de fabricación se marcará con este número. Esta hoja contendrá toda la información del proceso de fabricación e inspección de la válvula. Finalmente, se colocarán dos pegatinas con el número identificativo en la válvula, sobre el cuerpo y sobre la brida superior de la válvula.



Montaje

La hoja del proceso está identificada con el número interno. Esta hoja tiene tantas etiquetas como válvulas se vayan a montar. Estas etiquetas identifican al responsable del montaje y recogen los posibles problemas que hayan podido surgir durante el montaje. El documento contiene los componentes de la válvula en caso de solicitar un certificado 3.1.

Ensayos hidráulicos

La etiqueta identifica al inspector y a los resultados de los ensayos. Se indica cualquier comentario surgido durante los ensayos, así como el par de cierre.

Marcado de la fundición

Cuerpo y mariposa: Fabricante y tipo de material



Marcado (identificación/etiqueta)

Aspect normatif et traçabilité : sur tous les RAP (les deux étiquettes)

<p>1.- Etiquette CE: Colée sur le frontal du corps</p> <p>Type: LUGN(W) - 3 DN: 0600 PN(bar): 16 Drill.: PN 16 O.T.: 13A06145 Ref:</p> <p>Seat: N</p>	+	<p>2.- Etiquette rectangulaire protégée: Colée sur la bride du corps</p> <p>A 06-145 13</p> <p>002C - 092H - 0700 - 00000 - Y6A-15</p>
--	---	--

Aspect commercial: tous les RAP (une seule étiquette à choisir)

<p>3.- Gamme de base marque PAM: Colée sur le frontal du corps</p> <p>EN1074-1 & 2</p>	O	<p>4.- RAP special alimentaire conforme DVGW: Colée sur le frontal du corps</p> <p>HYDRO EN 1074</p> <p>NW-6201CM0237</p>
--	---	---

Cas special : uniquement sur les RAP en conformité avec l'ATEX

<p>5.- Etiquette ATEX: Colée sur le frontal du corps</p>	<p>File: SIRA 10 XT267 Type: FL(W) J-EL-E DN 100 : NP: 10bar Year: 2012 O.T. 25954</p>
---	--

Alimentarité

	ACS (et d'autres sauf DVGW)	DVGW																														
Avec ATEX	<table border="1"> <tr> <td>Type: LUGN(W) - 3 DN: 0600 PN(bar): 16 Drill.: PN 16 O.T.: 13A06145 Ref:</td> <td>Seat: N</td> <td>A 06-145 13</td> </tr> <tr> <td colspan="2"></td> <td></td> </tr> <tr> <td colspan="2"></td> <td></td> </tr> <tr> <td colspan="2">EN1074-1 & 2</td> <td>File: SIRA 10 XT267 Type: FL(W) J-EL-E DN 100 : NP: 10bar Year: 2012 O.T. 25954</td> </tr> <tr> <td colspan="2"></td> <td></td> </tr> </table>	Type: LUGN(W) - 3 DN: 0600 PN(bar): 16 Drill.: PN 16 O.T.: 13A06145 Ref:	Seat: N	A 06-145 13							EN1074-1 & 2		File: SIRA 10 XT267 Type: FL(W) J-EL-E DN 100 : NP: 10bar Year: 2012 O.T. 25954				<table border="1"> <tr> <td>Type: LUGN(W) - 3 DN: 0600 PN(bar): 16 Drill.: PN 16 O.T.: 13A06145 Ref:</td> <td>Seat: N</td> <td>A 06-145 13</td> </tr> <tr> <td colspan="2"></td> <td></td> </tr> <tr> <td colspan="2"></td> <td></td> </tr> <tr> <td colspan="2">EN1074-1 & 2</td> <td>File: SIRA 10 XT267 Type: FL(W) J-EL-E DN 100 : NP: 10bar Year: 2012 O.T. 25954</td> </tr> <tr> <td colspan="2"></td> <td></td> </tr> </table>	Type: LUGN(W) - 3 DN: 0600 PN(bar): 16 Drill.: PN 16 O.T.: 13A06145 Ref:	Seat: N	A 06-145 13							EN1074-1 & 2		File: SIRA 10 XT267 Type: FL(W) J-EL-E DN 100 : NP: 10bar Year: 2012 O.T. 25954			
Type: LUGN(W) - 3 DN: 0600 PN(bar): 16 Drill.: PN 16 O.T.: 13A06145 Ref:	Seat: N	A 06-145 13																														
EN1074-1 & 2		File: SIRA 10 XT267 Type: FL(W) J-EL-E DN 100 : NP: 10bar Year: 2012 O.T. 25954																														
Type: LUGN(W) - 3 DN: 0600 PN(bar): 16 Drill.: PN 16 O.T.: 13A06145 Ref:	Seat: N	A 06-145 13																														
EN1074-1 & 2		File: SIRA 10 XT267 Type: FL(W) J-EL-E DN 100 : NP: 10bar Year: 2012 O.T. 25954																														
Sans ATEX	<table border="1"> <tr> <td>Type: LUGN(W) - 3 DN: 0600 PN(bar): 16 Drill.: PN 16 O.T.: 13A06145 Ref:</td> <td>Seat: N</td> <td>A 06-145 13</td> </tr> <tr> <td colspan="2"></td> <td></td> </tr> <tr> <td colspan="2"></td> <td></td> </tr> <tr> <td colspan="2">EN1074-1 & 2</td> <td></td> </tr> </table>	Type: LUGN(W) - 3 DN: 0600 PN(bar): 16 Drill.: PN 16 O.T.: 13A06145 Ref:	Seat: N	A 06-145 13							EN1074-1 & 2			<table border="1"> <tr> <td>Type: LUGN(W) - 3 DN: 0600 PN(bar): 16 Drill.: PN 16 O.T.: 13A06145 Ref:</td> <td>Seat: N</td> <td>A 06-145 13</td> </tr> <tr> <td colspan="2"></td> <td></td> </tr> <tr> <td colspan="2"></td> <td></td> </tr> <tr> <td colspan="2">EN1074-1 & 2</td> <td></td> </tr> </table>	Type: LUGN(W) - 3 DN: 0600 PN(bar): 16 Drill.: PN 16 O.T.: 13A06145 Ref:	Seat: N	A 06-145 13							EN1074-1 & 2								
Type: LUGN(W) - 3 DN: 0600 PN(bar): 16 Drill.: PN 16 O.T.: 13A06145 Ref:	Seat: N	A 06-145 13																														
EN1074-1 & 2																																
Type: LUGN(W) - 3 DN: 0600 PN(bar): 16 Drill.: PN 16 O.T.: 13A06145 Ref:	Seat: N	A 06-145 13																														
EN1074-1 & 2																																

Características hidráulicas

Las pérdidas de carga Δp en la válvula se expresan mediante el K_v , que es el caudal que circulando por la válvula, a una temperatura de 20°C, produce una pérdida de carga de 1 bar.

Para el agua, se expresa mediante la fórmula simplificada siguiente:

$$K_v = \frac{Q}{\sqrt{\Delta P}}$$

con Q en m³/h et K_v en m³/h, Δp en bar

Valores de K_v en función del grado de apertura de la válvula:

DN	Grado de apertura de la mariposa							
	25	30	40	50	60	70	80	90
40	2.5	4.3	9	15	22	38	60	68
50	5	7.7	14	23	45	60	90	112
60-65	8.6	12.9	22	36	70	90	138	172
80	13	19	33	54	110	138	207	258
125	24	36	63	103	200	260	410	474
100	52	76	133	215	420	540	860	970
150	146	125	215	353	690	890	1420	1680
200	146	215	360	603	1120	1510	2350	2800
250	224	336	580	990	1850	3190	3700	4310
300	327	475	860	1380	2670	3490	5215	6465
350	430	645	1120	1896	3535	4395	6980	8620
400	560	775	1465	2285	4395	5600	9310	10775
450	775	1077	1980	3190	6120	7930	12700	15086
500	970	1380	2415	3965	7500	9900	15085	18965
600	1293	1895	3275	5260	10130	14225	20700	24137
700	1350	1990	3860	5980	10600	17100	25300	36000
800	1600	2200	4500	8200	12500	20000	29000	44000
900	1800	2300	6100	10400	17500	29000	42000	58000
1000	2500	3800	8700	13500	23000	37500	59200	80500
1100	4450	6350	10560	18210	28650	54560	72540	97586
1200	5400	7800	12500	22600	35500	61500	82000	110500

SECCIONAMIENTO
VÁLVULAS
DN 40 a 1200



04/07/2022

RSEVP29WAF500

Características mecánicas

Par de maniobra

Pares en Nm necesarios para el cierre en función de la presión diferencial. Estos pares se han comprobado para la gama estándar con agua a 20°C, montaje óptimo y manguito de EPDM.

bar	DN	DN	DN	DN	DN	DN	DN	DN	DN	DN	DN	DN	DN	DN	DN	DN	DN	DN	DN	DN
	40	50	65	80	100	125	150	200	250	300	350	400	450	500	600	700	800	900	1000	1200
3	5	5	15	17	22	39	48	90	126	161	245	520	590	840	1000	1650	2300	4700	6500	8500
6	6	7	16	20	29	46	75	120	210	270	300	624	1120	1390	2200	3300	4600	6800	8500	12000
10	9	13	20	23	42	72	90	140	270	390	500	897	1450	1800	3450	5000	6500	8500	11500	15500
16	15	17	25	28	50	85	110	215	350	560	950	1400	1950	2500	3800	5860	9500	11500	15000	22000

Materiales y revestimientos

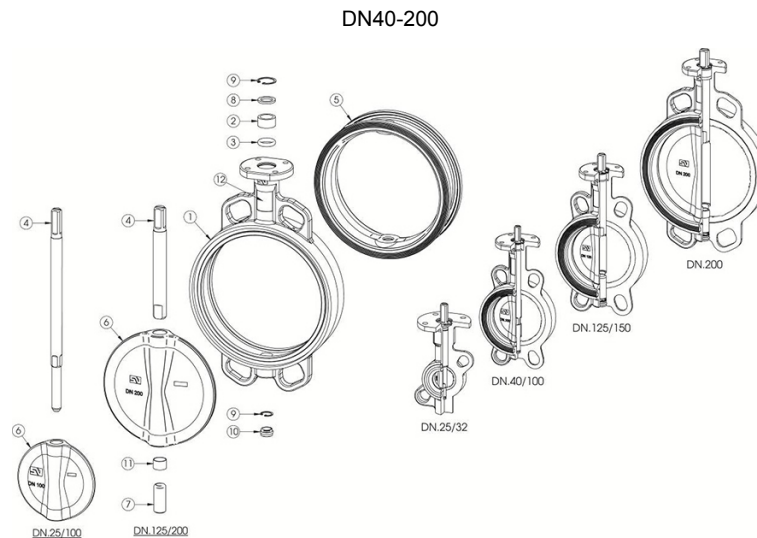

Item	Descripción	Material	Revestimiento
1	Cuerpo	Fundición dúctil EN GJS-400-15	Epoxi azul RAL 5005 150 µ
2	Cojinete	Acetal « DELRIN » (POM)	-
3	Junta tórica	Nitrilo	-
4	Eje superior	Acero Inox X20Cr13 según EN10088-3	-
5	Manguito	Elastómero EPDM con ACS	-
6	Mariposa	Fundición dúctil EN GJS-400-15	Epoxi negro 150 µ con ACS
		Acero Inox CF8M	-
7	Eje inferior	Acero Inox X20Cr13 según EN10088-3	-
8	Arandela de retención	Acero galvanizado	-
9	Anillo elástico	Acero galvanizado	DIN 472
10	Tapón inferior	EPDM	-
11	Cojinete	Acero BZ	PTFE

SECCIONAMIENTO VÁLVULAS DN 40 a 1200		04/07/2022
		RSEVP29WAF500

Item	Descripción	Material	Revestimiento
12	Marcado	Poliéster	-

SECCIONAMIENTO
VÁLVULAS
DN 40 a 1200



04/07/2022

RSEVP29WAF500

DN250-500

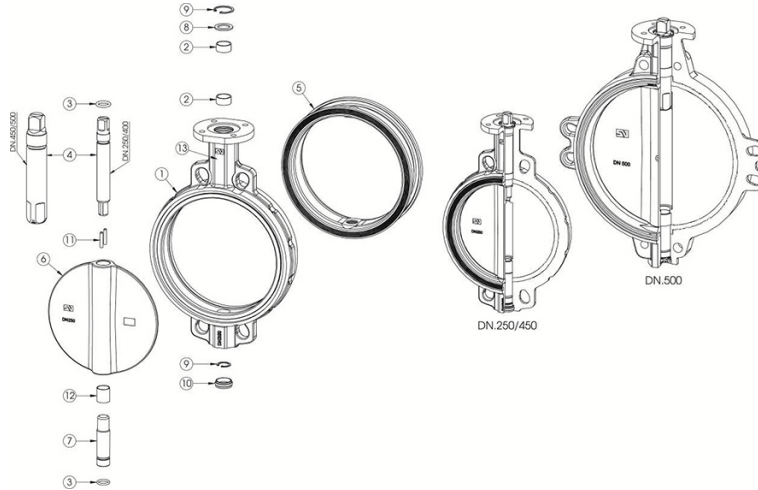

Item	Descripción	Material	Revestimiento
1	Cuerpo	Fundición dúctil EN GJS-400-15	Epoxi azul RAL 5005 150 µ
2	Cojinete	Acero BZ	PTFE
3	Junta tórica	Nitrilo	-
4	Eje superior	Acero Inox X20Cr13 según EN10088-3	-
5	Manguito	Elastómero EPDM con ACS	-
6	Mariposa	Fundición dúctil EN GJS-400-15	Epoxi negro 150 µ con ACS
		Acero Inox CF8M	-
7	Eje inferior	Acero Inox X20Cr13 según EN10088-3	-
8	Arandela de retención	Acero galvanizado	-
9	Anillo elástico	Acero galvanizado	DIN 472
10	Tapón inferior	Elastómero EPDM	-
11	Pasador cilíndrico (2 DN250-300) (4 DN350-400)	Acero al carbono	100Cr6
12	Cojinete	Acero- Bz	PTFE
13	Marcado	Poliéster	-

SECCIONAMIENTO
VÁLVULAS
DN 40 a 1200



04/07/2022

RSEVP29WAF500

DN600-1100

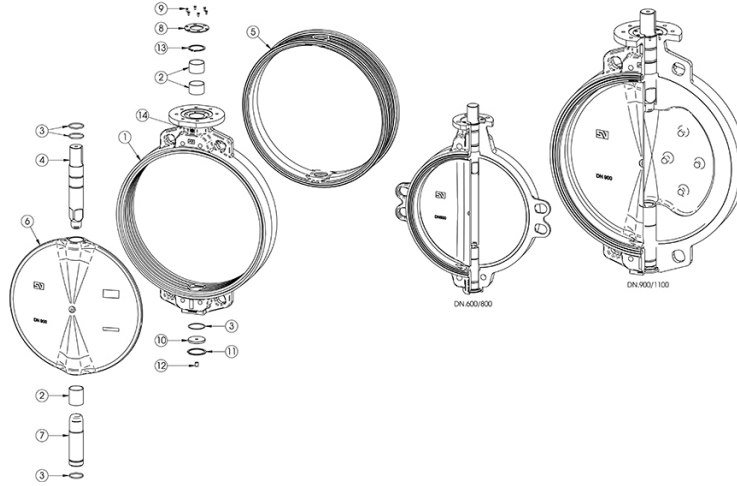

Item	Descripción	Material	Revestimiento
1	Cuerpo	Fundición dúctil EN GJS-400-15	Epoxi azul RAL 5005 150 µ
2	Cojinete	Acero BZ	PTFE
3	Junta tórica	Nitrilo	-
4	Eje superior	Acero Inox X20Cr13 según EN10088-3	-
5	Manguito	Elastómero EPDM con ACS	-
6	Mariposa	Fundición dúctil EN GJS-400-15	Epoxi negro 150 µ con ACS
		Acero Inox CF8M	-
7	Eje inferior	Acero Inox X20Cr13 según EN10088-3	-
8	Tapa superior	Acero al carbono	Polvo Epoxi negro
9	Tornillo tapa superior	Acero galvanizado	DIN 472
10	Tapa inferior	Acero galvanizado	-
11	Anillo elástico	Acero galvanizado	-
12	Espárrago (DN800/1100)	Acero galvanizado	DIN 913
13	Anillo elástico del eje (DN600/800 solo)	Acero galvanizado	DIN 471
14	Marcado	Poliéster	-

SECCIONAMIENTO
VÁLVULAS
DN 40 a 1200



04/07/2022

RSEVP29WAF500

DN1200

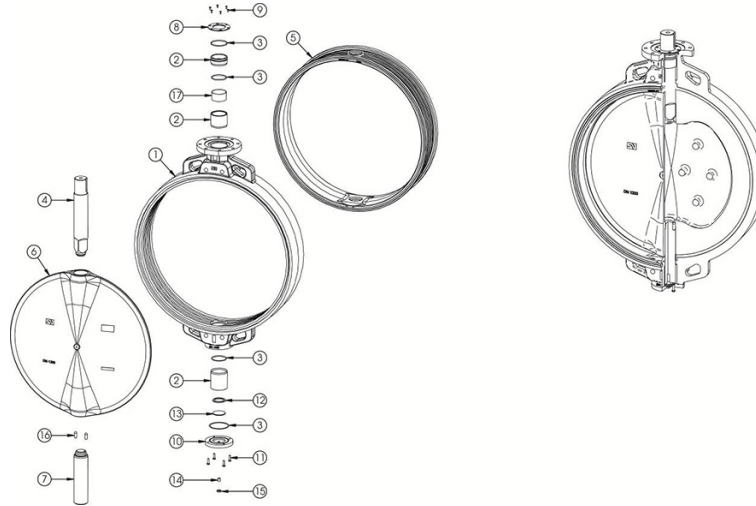

Item	Descripción	Material	Revestimiento
1	Cuerpo	Fundición dúctil EN GJS-400-15	Epoxi azul RAL 5005 150 µ
2	Cojinete	Bronce	-
3	Junta tórica	Nitrilo	-
4	Eje superior	Acero Inox X20Cr13 según EN10088-3	-
5	Manguito	Elastómero EPDM con ACS	-
6	Mariposa	Fundición dúctil EN GJS-400-15	Epoxi negro 150 µ con ACS
		Acero Inox CF8M	-
7	Eje inferior	Acero Inox X20Cr13 según EN10088-3	-
8	Tapa superior	Acero al carbono	Polvo Epoxi negro
9	Tornillo tapa superior	Acero galvanizado	DIN 7991
10	Tapa inferior	Acero galvanizado	-
11	Tornillo tapa inferior	Acero galvanizado	DIN 931
12	Arandela inferior	Bronce	-
13	Disco rozamiento	Acero galvanizado	-
14	Espárrago	Acero galvanizado	DIN 913
15	Tuerca	Acero galvanizado	DIN 934
16	Chaveta cilíndrica	Acero inox X20Cr13según EN10088-3	-
17	Cojinete	Acero-Bz	PTFE

Brida superior

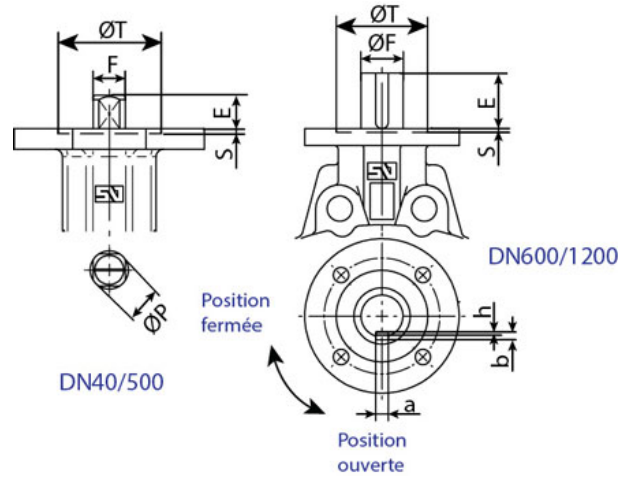

DN		Cabeza							
		ISO	P	Q	R	S	T	Chaveta	
mm	pulgadas		mm	mm	mm	mm	mm	a x b	H
40	1 ½"	F-07	13	70	4x9				
50	2"	F-07	13	70	4x9				
65	2 ½"	F-07	13	70	4x9				
80	3"	F-07	13	70	4x9				
100	4"	F-07	13	70	4x9				
125	5"	F-07	17	70	4x9				
150	6"	F-07	17	70	4x9				
200	8"	F-07	20.3	70	4x9				
250	10"	F-10	26.2	102	4x12	3	70		
300	12"	F-10	26.2	102	4x12	3	70		
350	14"	F-10	28	102	4x12	3	70		
400	16"	F-12	33	125	4x14	4	85		
450	18"	F-14	48	140	4x18	4	100		
500	20"	F-14	48	140	4x18	4	100		
600	24"	F-16		165	4x22	5	130	18x11	7
700		F-25		254	8x18	5	200	18x11	7
800		F-25		254	8x18	5	200	22x14	9
900		F-25		254	8x18	5	200	22x14	9
1000		F-25		254	8x18	5	200	22x14	9
1100		F-25		254	8x18	5	200	22x14	9
1200		F-30		298	8x23	5	230	28x16	10

Manipulación manual con palanca tipo MN y MR

La manipulación con palanca permite de posicionar la mariposa entre 0 y 90°. Existen dos tipos de manipulación con palanca, el tipo MN y el tipo MR.

El tipo MN es la palanca de referencia. Permite siete posiciones de la mariposa entre 0 y 90° con anclaje por resorte.

El tipo MR es una palanca de regulación de 0 a 90°. Consultarnos.

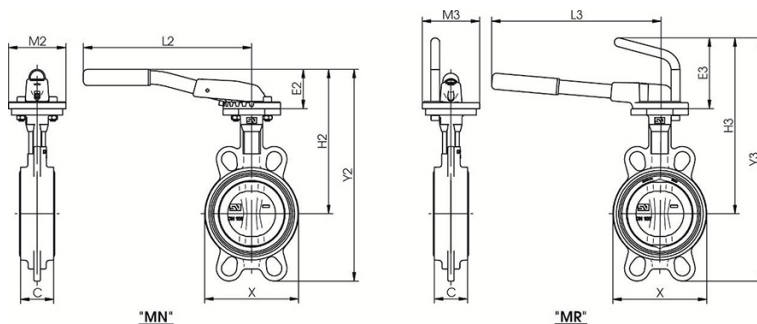

DN		C	X	Palanca tipo MN						Palanca tipo MR					
mm	pulgadas	mm	mm	E2	H2	Y2	L2	M2	Peso	E3	H3	Y3	L3	M3	Peso
mm	pulgadas	mm	mm	mm	mm	mm	mm	mm	kg	mm	mm	mm	mm	mm	kg
40	1½"	33	76	49	159	215	220	90	2.1	115	225	281	260	90	2.3
50	2"	43	100	49	169	230	220	90	2.9	115	235	296	260	90	3.1
65	2½"	46	108	49	184	253	220	90	3.0	115	250	319	260	90	3.2
80	3"	46	124	60	201	295	260	90	3.6	115	256	350	260	90	3.7
100	4"	52	147	60	225	331	260	90	4.4	115	280	386	260	90	4.5
125	5"	56	180	75	255	381	315	90	6.6	115	295	421	310	90	6.8
150	6"	56	206	75	268	401	315	90	7.6	115	308	441	310	90	7.9
200	8"	60	257	75	300	470	315	90	11.6	115	340	510	310	90	11.7
250	10"	68	324							120	402	612	500	130	22.2
300	12"	78	376							120	428	668	500	130	31.2
350	14"	78	430							120	458	722	500	130	37.1
400	16"	102	485												
450	18"	114	536												
500	20"	127	593												
600	24"	154	690												
700	28"	165	830												
800	32"	190	902												
900	36"	203	1010												
1000	40"	216	1116												
1100	44"	216	1215												
1200	48"	254	1334												

Manipulación manual con reductor tipo MDV y volante

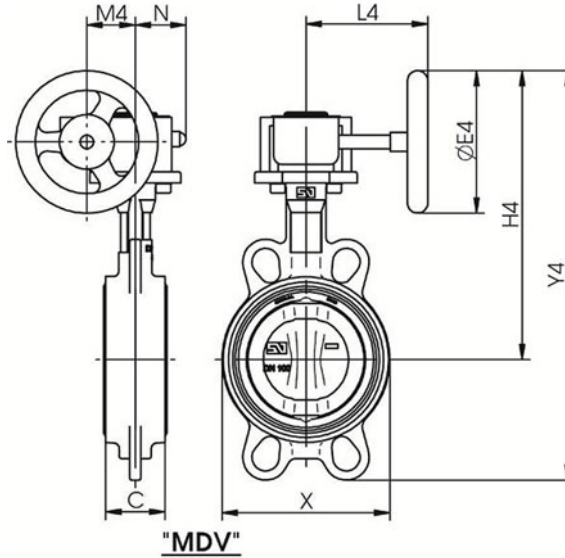

DN		C	X	Reductor tipo MDV con volante							
				Modelo	E4	H4	Y4	L4	M4	N	Peso
mm	pulgadas	mm	mm	mm	mm	mm	mm	mm	mm	mm	kg
40	1½"	33	76	0	125	198	254	128	43.5	50	2.9
50	2"	43	100	0	125	208	269	128	43.5	50	3.7
65	2½"	46	108	0	125	223	292	128	43.5	50	3.8
80	3"	46	124	0	125	229	323	128	43.5	50	4.3
100	4"	52	147	0	125	253	359	128	43.5	50	5.2
125	5"	56	180	1	160	286	412	135	43.5	50	7.5
150	6"	56	206	1	160	298	431	135	43.5	50	8.7
200	8"	60	257	1A	200	355	525	152	52.5	57	13.6
250	10"	68	324	2	250	442	652	222	61	70	24.0
300	12"	78	376	2	250	468	708	222	61	70	33.0
350	14"	78	430	2	250	498	761	222	61	70	39.0
400	16"	102	485	2A	300	572	880	278	69	72.5	64.6
450	18"	114	536	3	400	630	970	321	96.5	91.5	99.2
500	20"	127	593	3	400	682	1062	321	96.5	91.5	132.0
600	24"	154	690	4	500	799	1239	408	137.5	140	205.0
700	28"	165	830	4	600	945	1435	424	137.5	140	325.0
800	32"	190	902	5	600	985	1550	456	137.5	156	404.0
900	36"	203	1010	6	700	1108	1718	510	180	156	557.0
1000	40"	216	1116	7	700	1183	1858	579	180	156	659.0
1100	44"	216	1215	7	700	1229	1962	579	180	156	786.0
1200	48"	254	1134	8	700	1310	2128	593	252	201	1128.0

Motor tipo AUMA

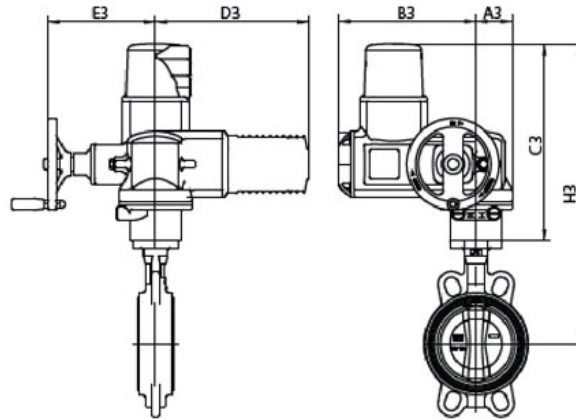

PFA 10 bar

DN		Motor eléctrico							
mm	pulgadas	Tipo	A3	B3	C3	D3	E3	H3	Peso
40	1½"	SQ 05.2	92	210	207	215	119	320	10.0
50	2"	SQ 05.2	92	210	207	215	119	327	10.7
65	2½"	SQ 05.2	92	210	207	215	119	342	10.9
80	3"	SQ 05.2	92	210	207	215	119	348	11.4
100	4"	SQ 05.2	92	210	207	215	119	372	12.3
125	5"	SQ 05.1	63	238	344	265	186	524	29.1
150	6"	SQ 05.1	63	238	344	265	186	537	30.3
200	8"	SQ 07.1	63	238	344	265	186	569	34.0
250	10"	SQ 10.1	80	248	361	265	191	643.5	47.5
300	12"	SQ 10.1	80	248	361	265	191	669	56.5
350	14"	SQ 10.1	80	248	361	265	191	699.5	62.4
400	16"	SQ 12.1	105	248	385	265	191	765	87.7
450	18"	GS100.3/ VZ4.3 SA07.2	112.5	255	447	265	216	827.5	124.0
500	20"	GS100.3/ VZ4.3 SA07.2	112.5	255	447	265	216	879.5	157.0
600	24"	GS100.3/ VZ4.3 SA07.6	547	189	313	164	287	807	231.0
700	28"	GS125.3/ VZ4.3 SA10.2	554	194	323	158	316	913	324.0
750	30"	GS125.3/ VZ4.3 SA10.2	554	194	323	158	316	913	366.0
800	32"	GS125.3/ VZ4.3 SA10.2	554	194	323	158	316	953	419.0

SECCIONAMIENTO
VÁLVULAS
DN 40 a 1200



04/07/2022

RSEVP29WAF500

DN		Motor eléctrico							
mm	pulgadas	Tipo	A3	B3	C3	D3	E3	H3	Peso
900	36"	GS160.3/ GZ160.3(8:1) SA07.6	628	290	313	165	346	1008	575.0
1000	40"	GS160.3/ GZ160.3(8:1) SA10.2	630	290	323	165	351	1093	698.0
1100	44"	GS160.3/ GZ160.3(8:1) SA10.2	630	290	323	165	351	1138	819.0
1200	48"	GS200.3/ GZ200.3(8:1) SA10.2	760	366	338	208	391	1213	1156.0

PFA 16 bar

DN		Motor eléctrico							
mm	pulgadas	Tipo	A3	B3	C3	D3	E3	H3	Peso
40	1½"	SQ 05.2	92	210	207	215	119	320	10.0
50	2"	SQ 05.2	92	210	207	215	119	327	10.7
65	2½"	SQ 05.2	92	210	207	215	119	342	10.9
80	3"	SQ 05.2	92	210	207	215	119	348	11.4
100	4"	SQ 05.2	92	210	207	215	119	372	12.3
125	5"	SQ 05.1	63	238	344	265	186	524	29.1
150	6"	SQ 05.1	63	238	344	265	186	537	30.3
200	8"	SQ 07.1	63	238	344	265	186	569	30.0
250	10"	SQ 10.1	80	248	361	265	191	643.5	46.0
300	12"	SQ 10.1	80	248	361	265	191	669	55.0
350	14"	SQ 12.1	105	248	385	265	191	723.5	65.0
400	16"	SQ 12.1	105	248	385	265	191	765	85.0
450	18"	GS100.3/ VZ4.3 SA07.6	112.5	255	447	265	216	827.5	157.0
500	20"	GS100.3/ VZ4.3 SA07.6	112.5	255	447	265	216	879.5	190.0
600	24"	GS100.3/ VZ4.3 SA07.6	547	189	313	164	287	807	246.6
700	28"	GS125.3/ VZ4.3 SA10.2	554	194	323	158	316	913	341.0
750	30"	GS125.3/ VZ4.3 SA10.2	554	194	323	158	316	913	383.0
800	32"	GS160.3/ GZ160.3(8:1) SA10.2	630	290	323	165	351	953	481.0
900	36"	GS160.3/ GZ160.3(8:1) SA10.2	630	290	323	165	351	1018	591.0
1000	40"	GS200.3/ GZ200.3(8:1) SA10.2	760	366	338	208	391	1108	793.0
1100	44"	GS200.3/ GZ200.3(8:1) SA10.2	760	366	338	208	391	1153	914.0
1200	48"	GS200.3/ GZ200.3(8:1) SA10.2	760	366	338	208	391	1213	1169.0

SECCIONAMIENTO
VÁLVULAS
DN 40 a 1200



04/07/2022

RSEVP29WAF500

Compatibilidad de montaje de las bridas

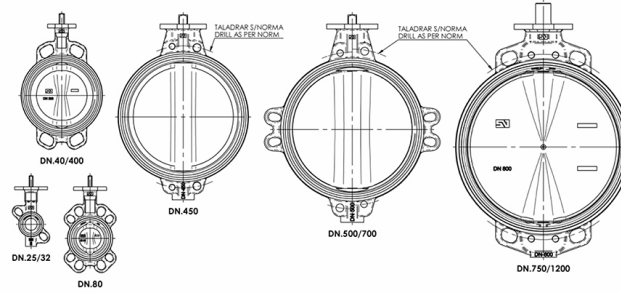

X : gama estándar - O : consultarnos - N : imposible

DN	25	32	40	50	65	80	100	125	150	200	250	300	350	400	450	500	600	700	800	900	1000	1100	1200	
PN6	O	X	X	O	X	X	X	X	X	X	X	X	X	O	O	O	O		O	O	O	O	O	O
PN10	X	X	X	X	X	X	X	X	X	X	X	X	X	X	X	X	X	X	X	X	X	X	X	X
PN16	X	X	X	X	X	X	X	X	X	X	X	X	X	X	X	X	X	X	X	X	X	X	X	X
PN20	O	X	X	X	X	X	X	X	X	X	X	X	X	X	X	X	X							
ANSI 150 Lbs	O	X	X	X	X	X	X	X	X	X	X	X	X	X	X	X	X	O	X	X	O	O	O	O
AWWA							X	X	X	X	X	X	X	X	X	X	O	O	X	X	O	O	O	O
BS. cv_D	O	X	X	O	X	X	X	X	X	X	O	X	X	O	O	O	O			O				X
BS. E	O	X	X	O	X	X	X	X	X	X	X	X	X	O	X	O	O			O				X
JIS 5k	O	X	X		X	X	X	X	X	X	X	X	O	O	O	O	X	O	O	O	O	O	O	O
JIS 10k	O	X	X	X	X	X	X	X	X	X	X	O	X	X	X	X	X	X	O	X	X	X	X	X
JIS 16k	O	X	X	O	O	X	X	X	O	X	O	O	O	X	X	X	O		X	X	X	X	X	X
AS 2129 E	O	X	X	O	X	X	X	X	X	X	X	X	X	O	X	O	O	O	O	O	O	O		X

SECCIONAMIENTO
VÁLVULAS
DN 40 a 1200



04/07/2022

RSEVP29WAF500

Elección de la tornillería - Dimensiones principales

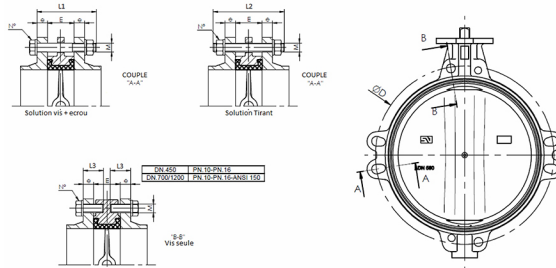

DN	E	PN10					PN16					ANSI 150 Lbs				
		D	e	M	L	Número	D	e	M	L	Número	D	e	M	L	Número
mm	mm	mm	mm	mm	mm		mm	mm	mm	mm		mm	mm	mm	mm	
40	33	110	16	M16	90	4	110	16	M16	90	4	98.4	17.5	W 1/2"	90	4
50	43	125	18	M16	100	4	125	18	M16	100	4	120.6	19.0	W 5/8"	100	4
65	46	145	18	M16	100	4	145	18	M16	100	4	139.7	22.2	W 5/8"	110	4
80	46	160	20	M16	110	8	160	20	M16	110	8	152.4	23.8	W 5/8"	110	4
100	52	180	20	M16	110	8	180	20	M16	110	8	190.5	23.8	W 5/8"	120	8
125	56	210	22	M16	120	8	210	22	M16	120	8	215.9	23.8	W 3/4"	130	8
150	56	240	22	M20	130	8	240	22	M20	130	8	241.3	25.4	W 3/4"	130	8
200	60	295	24	M20	130	8	295	24	M20	130	12	298.5	28.6	W 3/4"	140	8
250	68	350	26	M20	150	12	355	26	M24	150	12	361.9	30.2	W 7/8"	160	12
300	78	400	26	M20	160	12	410	28	M24	160	12	431.8	31.7	W 7/8"	170	12
350	78	460	26	M20	170	16	470	30	M24	170	16	476.2	34.9	W 1"	180	12
400	102	515	26	M24	180	16	525	32	M27	200	16	539.7	36.5	W 1"	210	16
450	114	565	26	M24	190	16	585	32	M27	210	16	577.8	39.7	W1.1/8"	230	16
450	114	565	26	M24	60	8	585	32	M27	60	8	577.8	39.7	W1.1/8"		
500	127	620	28	M24	210	20	650	34	M30	230	20	635.0	46.0	W1.1/8"	250	20
600	154	725	28	M27	240	20	770	36	M33	260	20	749.3	47.6	W1.1/4"	280	20
700	165	840	30	M27	260	20	840	36	M33	270	20	863.5	52.5	W1.1/4"	310	24
700	165	840	30	M27	80	8	840	36	M33	85	8	863.5	52.5	W1.1/4"	110	8
800	190	950	32	M30	290	20	950	38	M36	310	20	978	57	W1.1/2"	340	24
800	190	950	32	M30	110	8	950	38	M36	80	8	978	57	W1.1/2"	95	8
900	203	1050	34	M30	310	24	1050	40	M36	330	24	1086	60	W1.1/2"	370	28
900	203	1050	34	M30	100	8	1050	40	M36	100	8	1086	60	W1.1/2"	110	8
1000	216	1160	34	M33	325	24	1170	42	M39	345	24	1200	63.5	W1.1/2"	390	32
1000	216	1160	34	M33	95	8	1170	42	M39	100	8	1200	63.5	W1.1/2"	120	8
1100	216	1270	38	M33	330	28	1270	48	M39	360	28	1314.5	101	W1.1/2"	465	36
1100	216	1270	38	M33	100	8	1270	48	M39	110	8	1314.5	101	W1.1/2"	150	8
1200	254	1380	38	M36	375	26	1390	48	M45	395	28	1422	108	W1.1/2"	475	40
1200	254	1380	38	M36	110	8	1390	48	M45	115	8	1422	108	W1.1/2"	165	8

SECCIONAMIENTO
VÁLVULAS
 DN 40 a 1200



04/07/2022

RSEVP29WAF500

Acondicionamiento

DN mm	Número de válvulas con palanca por caja	
	WAFER S20	Dimensiones de la caja
32	180	1200 x 800 x800
40	180	
50	160	
65	140	
80	130	
100	120	
125	80	
150	80	
200	60	
250	14	
300	14	

DN mm	Número de válvulas con reductor por caja	
	WAFER S20	Dimensiones de la caja
32	110	1200 x 800 x800
40	110	
50	110	
65	100	
80	100	
100	90	
125	60	
150	60	
200	40	
250	14	
300	14	
350	14	
400	10	
450	5	
500	5	
600	4	900 x 750 x750
700	3	1150 x 900 x 900
800	2	1200 x 1100 x 700
900	2	1500 x 1200 x 650
1000	1	1500 x 1200 x 650
1200	1	1600 x 1350 x 400
1400		1950 x 1600 x 500
1600		1700 x 1500 x 500 (palette)
		1700 x 1500 x 500 (palette)