



Ref. UQUICK



Imagem meramente ilustrativa

Especificación técnica

El adaptador de brida ULTRAQUICK NG fabricado en hierro fundido dúctil, permite unir la brida de cualquier equipo a un extremo de tubo, dejando la tolerancia necesaria para el desmontaje de dicho equipo. Debido a su diseño, este adaptador acepta una gama de diámetros exteriores que abarca la mayoría de los tubos de hierro fundido gris, hierro dúctil, acero, PVC y fibrocemento, por lo que se considera una pieza de reparación o un adaptador de brida universal.

Campo de aplicación

Los accesorios ULTRAQUICK NG están destinados a equipar las redes de abastecimiento y distribución de agua, de riego, de protección contra incendios y de saneamiento (sin presencia de hidrocarburos).

Características principales

- El adaptador de brida ULTRAQUICK NG de fundición dúctil permite la conexión de la brida de cualquier equipo a un extremo de tubo, dejando la tolerancia necesaria para el desmontaje de dicho equipo.
- Gracias a su revestimiento epoxi electrostático y al Dracomat, el ULTRAQUICK NG está protegido contra los riesgos de corrosión.
- El adaptador de brida ULTRAQUICK NG, además de ser aplicable a una amplia gama de diámetros exteriores, permite una desviación angular de hasta 6° en todos sus diámetros.



Imagem meramente ilustrativa



Ref. UQUICK

Dimensiones, masas y presiones⁽¹⁾

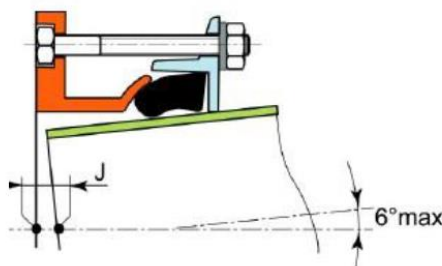
El adaptador ULTRAQUICK NG se divide en grupos de la A a la K que comprenden los siguientes diámetros:



Imagen meramente ilustrativa

TIPO	DN	Campo de DE		L	a	D	Masa	Cód. SAP
		Mín.	Máx.					
	PN10/16 ⁽²⁾	mm	mm	mm	mm	mm	Kg	
A	50	49	71	142	17	178	3,3	325023
B	50/80	62	84	142	17	196	4,1	325024
C	80	80	102	142	18	209	4,3	325025
D	100	97	127	142	17	242	6,0	325026
E	150	123	153	142	17	280	7,9	325027
F	150	151	181	142	17	297	8,5	325028
H	200	211	241	172	18	363	11,0	325030
J	250	260	290	172	20	409	14,4	325035
K	300	306	336	173	22	459	19,4	325033

⁽¹⁾ Dimensiones y masas sujetos a variaciones

⁽²⁾ Brida según las normas ISO.

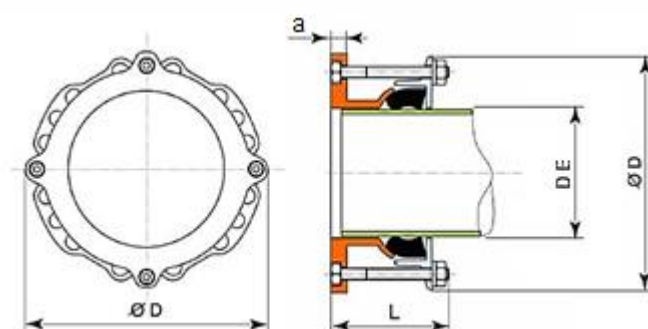

Ref. UQUICK

Materiales y Revestimientos



Imagem meramente ilustrativa

Item	Componente	Materiales	Revestimientos
1	-	Hierro dúctil	Polvo epoxi 250µm
2	Contra Brida	Hierro dúctil	Polvo epoxi 250µm
3	Anillo da la junta	EPDM	-
4	Tornillo	Acero clase 6,8	Dacromet*
5	Tuerca	Acero classe 6	Dacromet*
6	Arandela	Acero Doce	Dacromet*

* Dispersiones acuosas que contienen óxidos metálicos, escamas metálicas de zinc y aluminio.

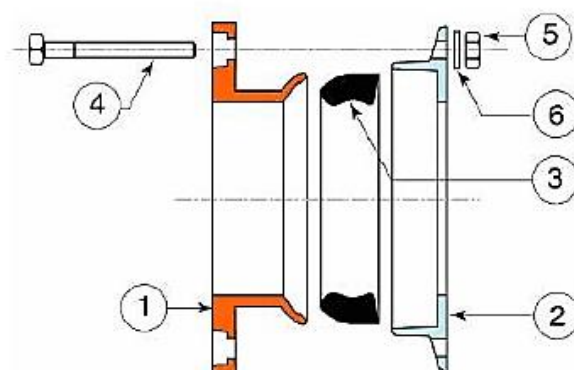

Ref. UQUICK

Instalación

La instalación de los adaptadores ULTRAQUICK NG debe obedecer a las distancias indicadas en la tabla siguiente, para garantizar un perfecto funcionamiento del adaptador con total estanqueidad entre los equipos.

Nota: La dimensión J indicada en la figura representa la distancia entre el tubo y el extremo del adaptador. La dimensión L1 representa el rango de anchura que debe abarcar la pieza ULTRAQUICK.

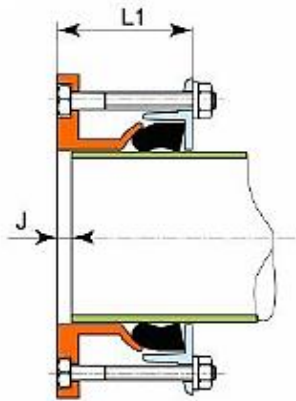

Tipo	L1	J
	Min-Max	Min-Max
	mm	mm
A	82-106	4-32
B	82-106	4-32
C	83-107	5-31
D	84-115	7-30
E	87-118	8-29
F	87-119	9-27
H	105-138	13-34
J	113-147	15-36
K	106-141	18-40